

# FRANÇOIS PEETERS

CRÉÉ LE  
2024-04-26

<b>Surface totale</b> 205.03 m <sup>2</sup>	<b>Étages</b> 4	<b>Pièces</b> 16	<b>Salles de bain</b> 3
--	--------------------	---------------------	----------------------------

## ▼ Rez-de-chaussée

SURFACE TOTALE : 64.67 m<sup>2</sup> • SURFACE HABITABLE : 64.67 m<sup>2</sup> • PIÈCES : 4

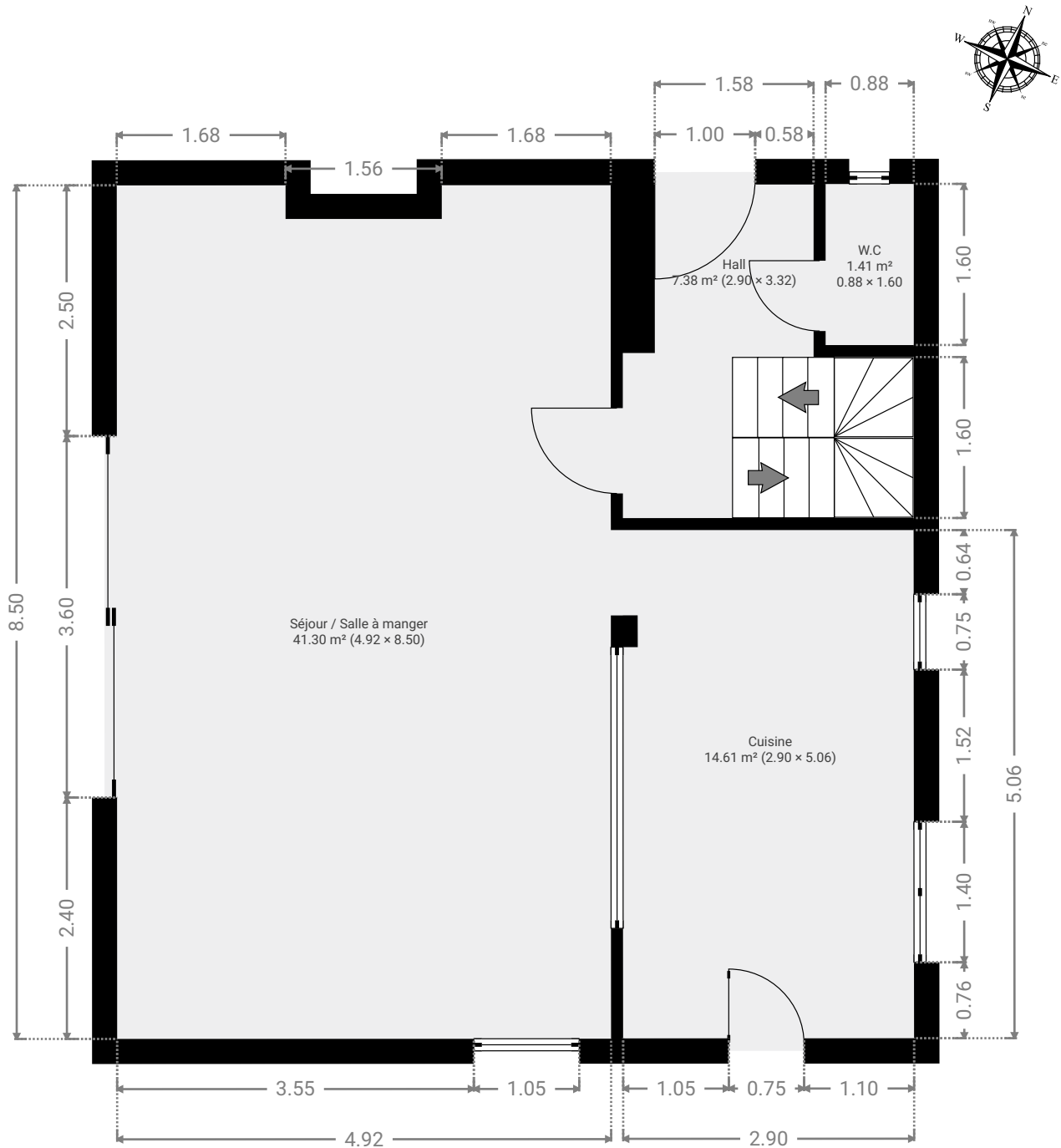

## ▼ Cuisine Rez-de-chaussée

LARGEUR : 2.90 m • LONGUEUR : 5.06 m  
SURFACE : 14.61 m<sup>2</sup> • PÉRIMÈTRE : 16.21 m

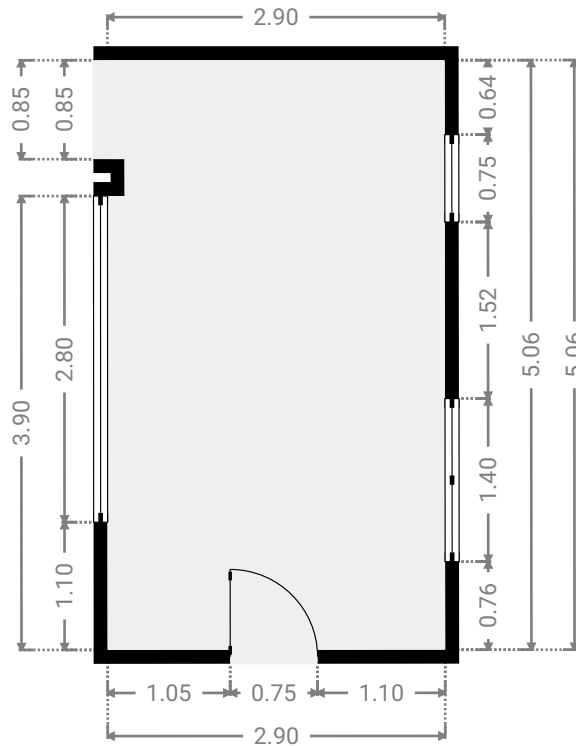
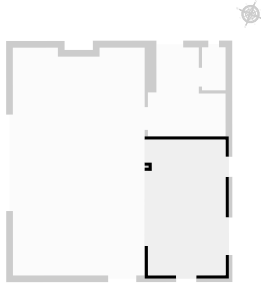

## ▼ Hall Rez-de-chaussée

LARGEUR : 2.90 m • LONGUEUR : 3.32 m  
SURFACE : 7.38 m<sup>2</sup> • PÉRIMÈTRE : 12.44 m

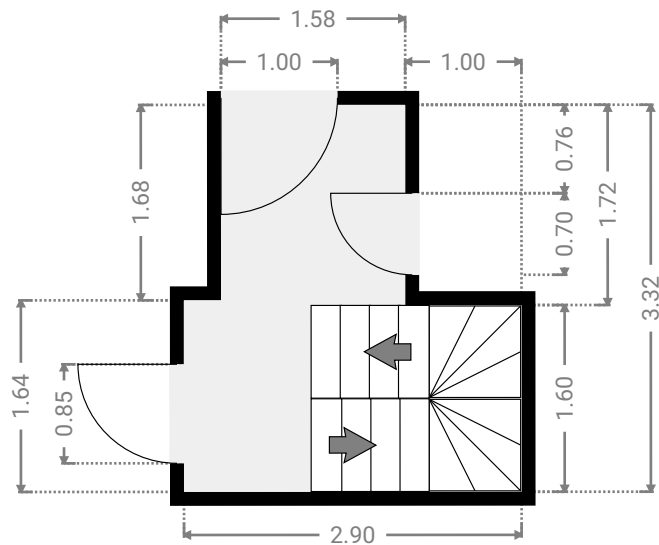
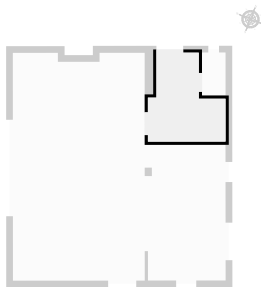

## ▼ Séjour / Salle à manger Rez-de-chaussée

LARGEUR : 4.92 m • LONGUEUR : 8.50 m  
SURFACE : 41.30 m<sup>2</sup> • PÉRIMÈTRE : 27.51 m

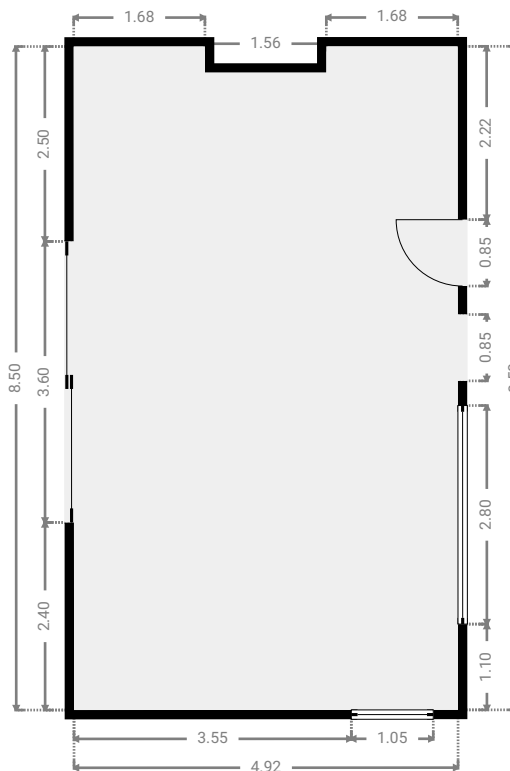
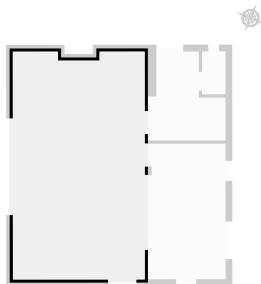

## ▼ W.C Rez-de-chaussée

LARGEUR : 0.88 m • LONGUEUR : 1.60 m  
SURFACE : 1.41 m<sup>2</sup> • PÉRIMÈTRE : 4.96 m

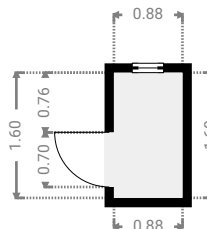
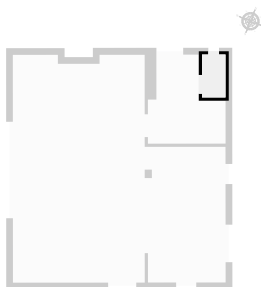

## ▼ 1er étage

SURFACE TOTALE : 58.86 m<sup>2</sup> • SURFACE HABITABLE : 58.86 m<sup>2</sup> • PIÈCES : 7

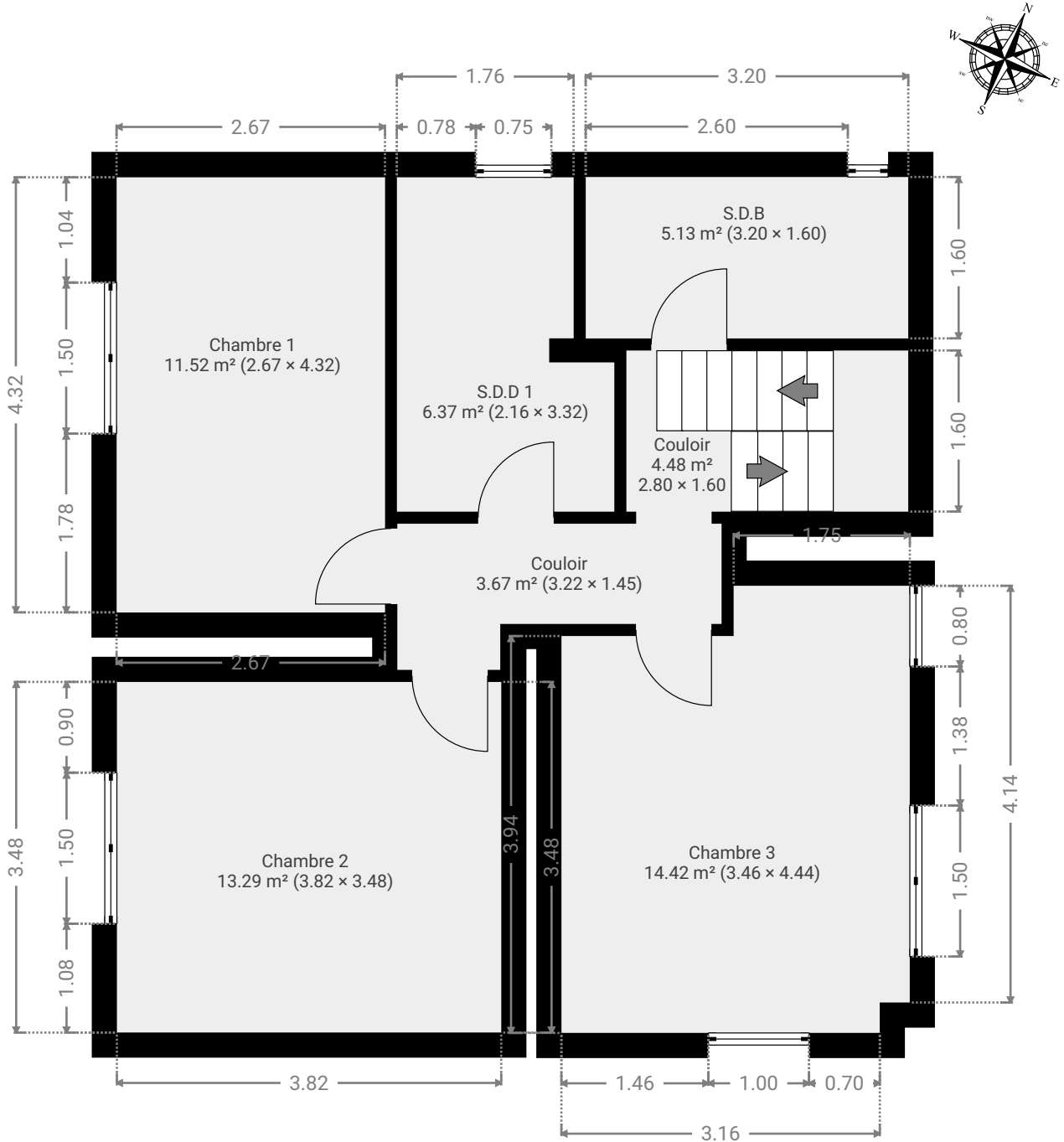

## ▼ Chambre 1 1er étage

LARGEUR : 2.67 m • LONGUEUR : 4.32 m  
SURFACE : 11.52 m<sup>2</sup> • PÉRIMÈTRE : 13.97 m

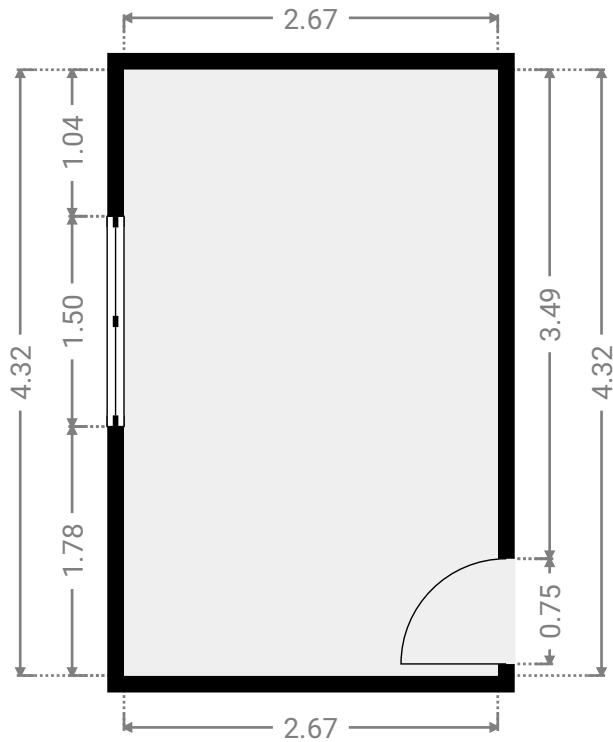
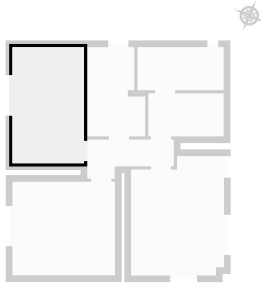

## ▼ Chambre 2 1er étage

LARGEUR : 3.82 m • LONGUEUR : 3.48 m  
SURFACE : 13.29 m<sup>2</sup> • PÉRIMÈTRE : 14.60 m

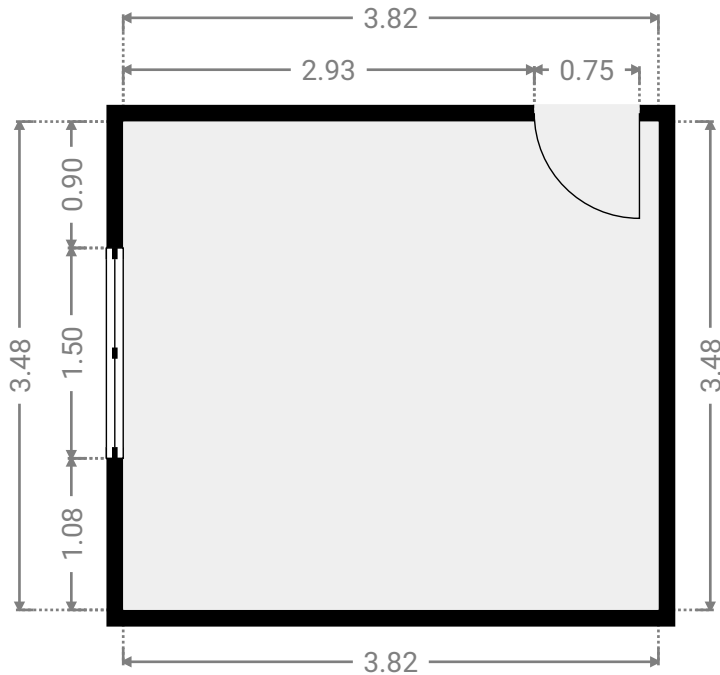
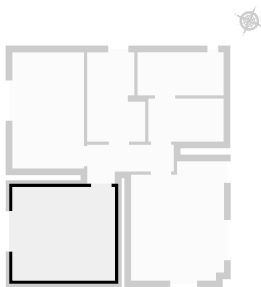

## ▼ Chambre 3 1er étage

LARGEUR : 3.46 m • LONGUEUR : 4.44 m  
SURFACE : 14.42 m<sup>2</sup> • PÉRIMÈTRE : 15.80 m

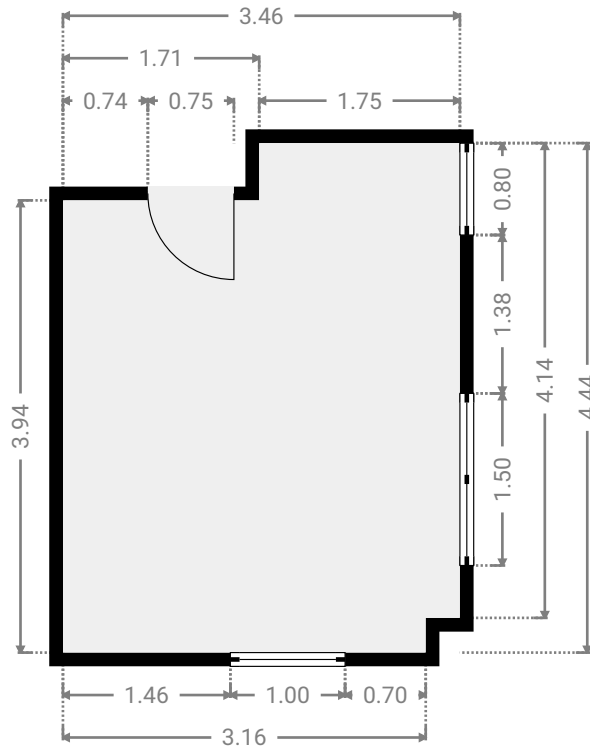
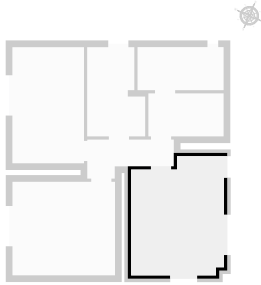

## ▼ Couloir 1er étage

LARGEUR : 2.80 m • LONGUEUR : 1.60 m  
SURFACE : 4.48 m<sup>2</sup> • PÉRIMÈTRE : 8.80 m

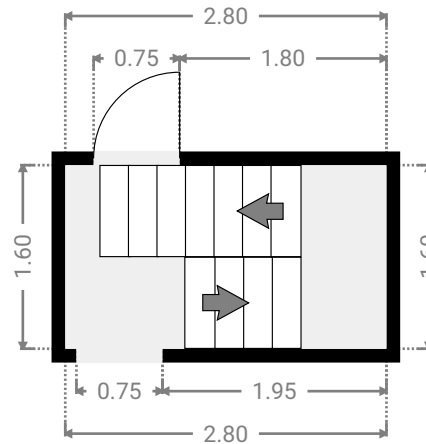
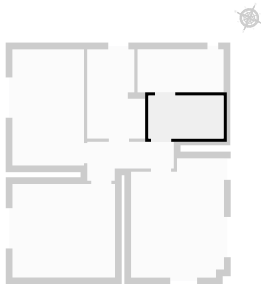

## ▼ Couloir 1er étage

LARGEUR : 3.22 m • LONGUEUR : 1.45 m  
SURFACE : 3.67 m<sup>2</sup> • PÉRIMÈTRE : 9.34 m

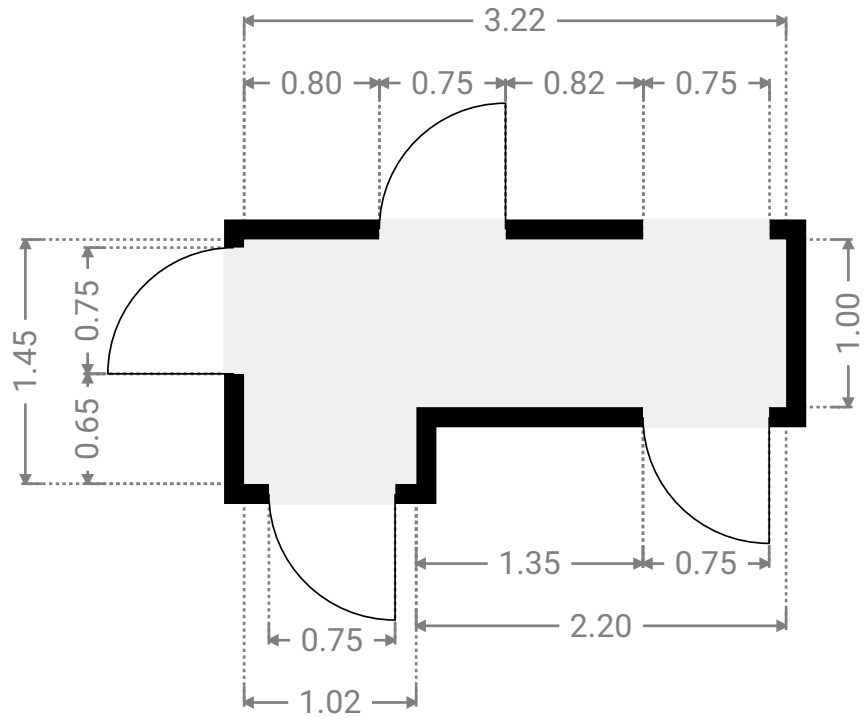
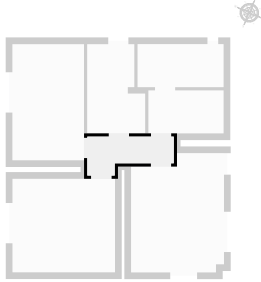

## ▼ S.D.B 1er étage

LARGEUR : 3.20 m • LONGUEUR : 1.60 m  
SURFACE : 5.13 m<sup>2</sup> • PÉRIMÈTRE : 9.61 m

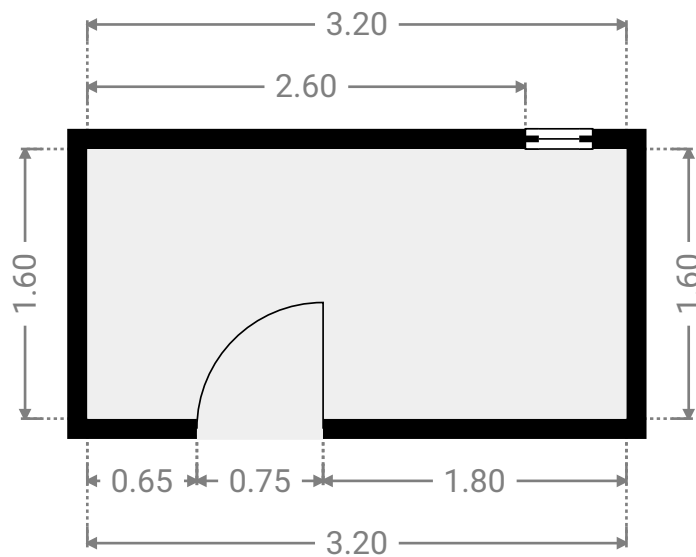
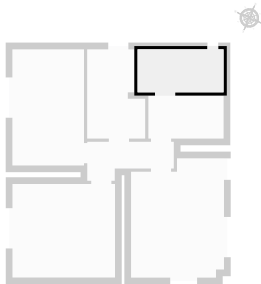



▼ **S.D.D 1**  
1er étage

LARGEUR : 2.16 m • LONGUEUR : 3.32 m  
SURFACE : 6.37 m<sup>2</sup> • PÉRIMÈTRE : 11.44 m

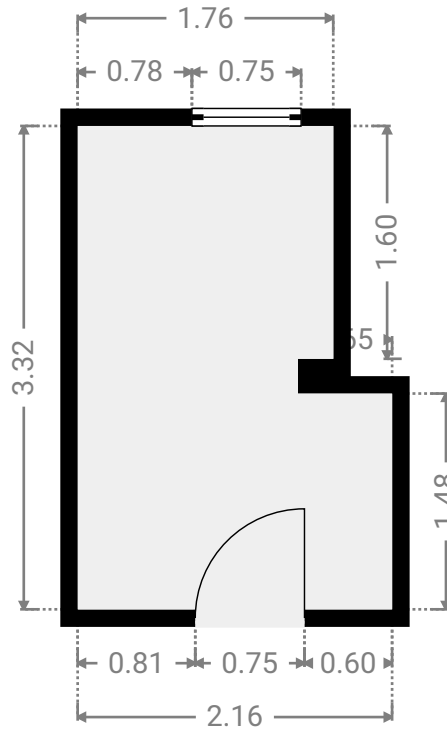
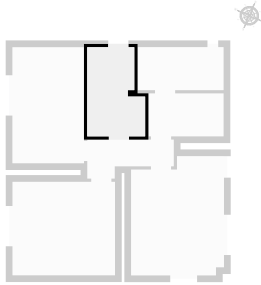

▼ **2e étage**

SURFACE TOTALE : 46.63 m<sup>2</sup> • SURFACE HABITABLE : 46.63 m<sup>2</sup> • PIÈCES : 2

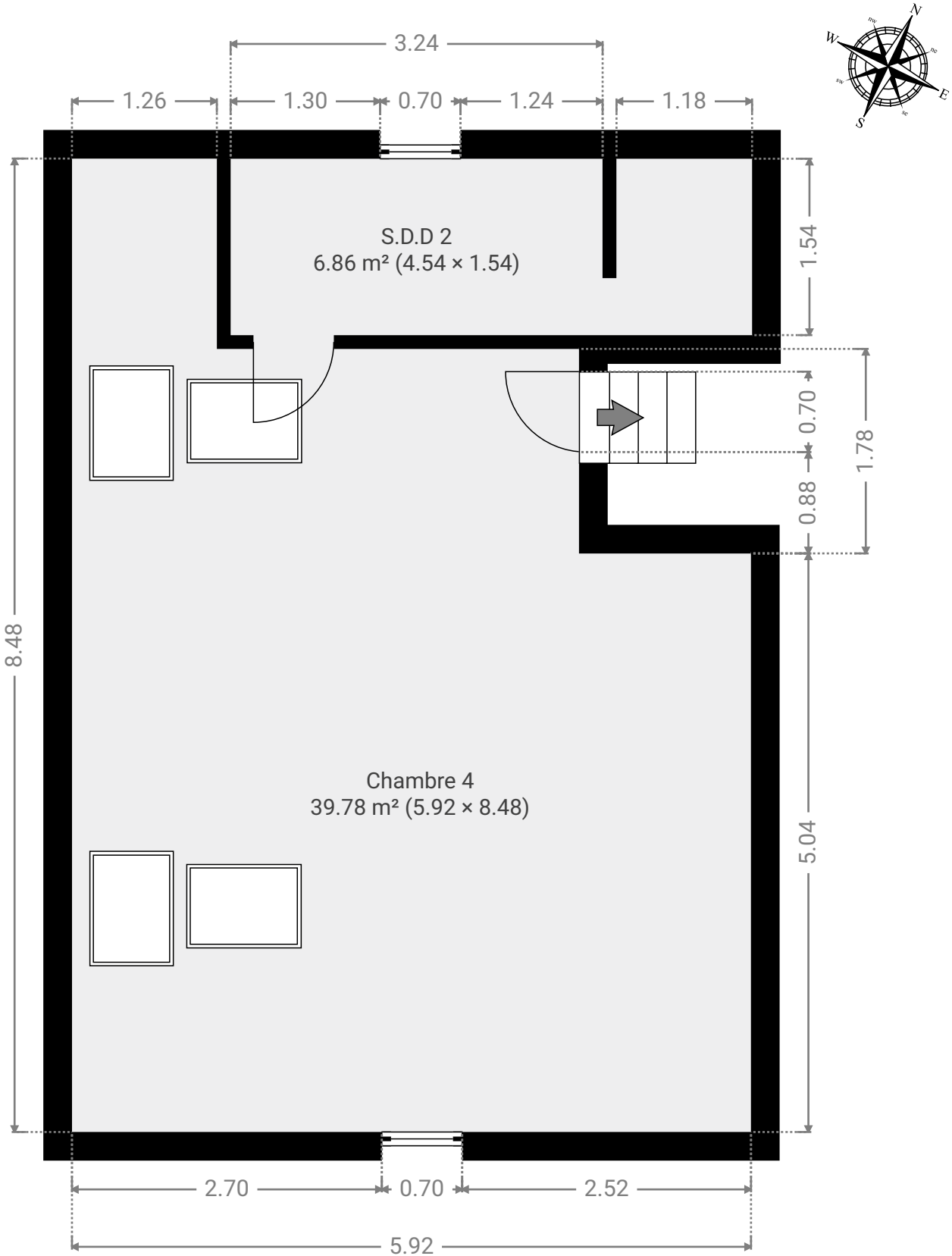

## ▼ Chambre 4 2e étage

LARGEUR : 5.92 m • LONGUEUR : 8.48 m  
SURFACE : 39.78 m<sup>2</sup> • PÉRIMÈTRE : 28.79 m

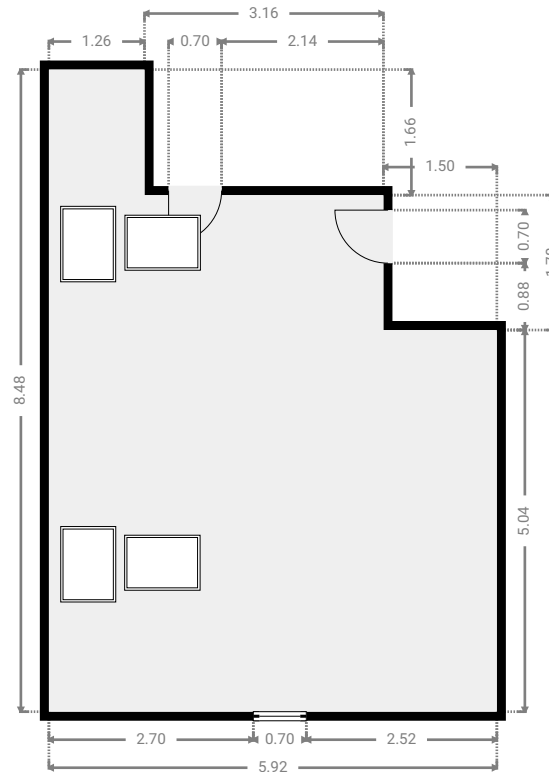
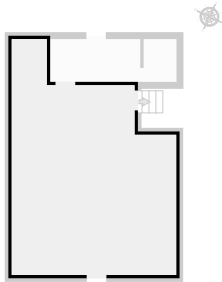

## ▼ S.D.D 2 2e étage

LARGEUR : 4.54 m • LONGUEUR : 1.54 m  
SURFACE : 6.86 m<sup>2</sup> • PÉRIMÈTRE : 14.24 m

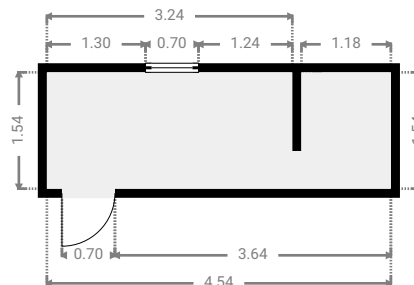
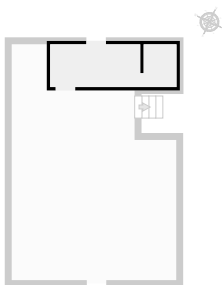

## ▼ Sous-sol

SURFACE TOTALE : 34.88 m<sup>2</sup> • SURFACE HABITABLE : 10.56 m<sup>2</sup> • PIÈCES : 3

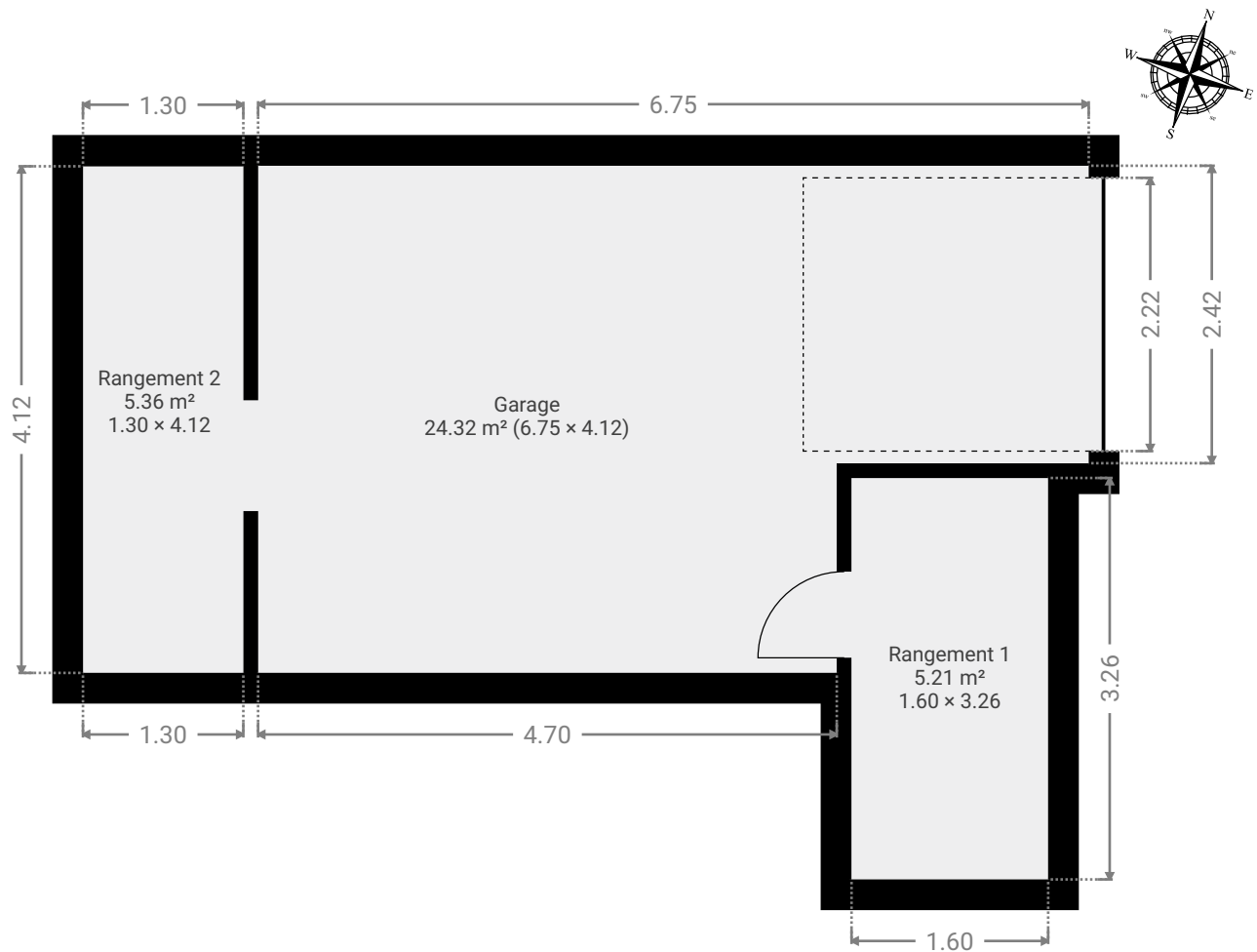

## ▼ Garage Sous-sol

LARGEUR : 6.75 m • LONGUEUR : 4.12 m  
SURFACE : 24.32 m<sup>2</sup> • PÉRIMÈTRE : 21.74 m

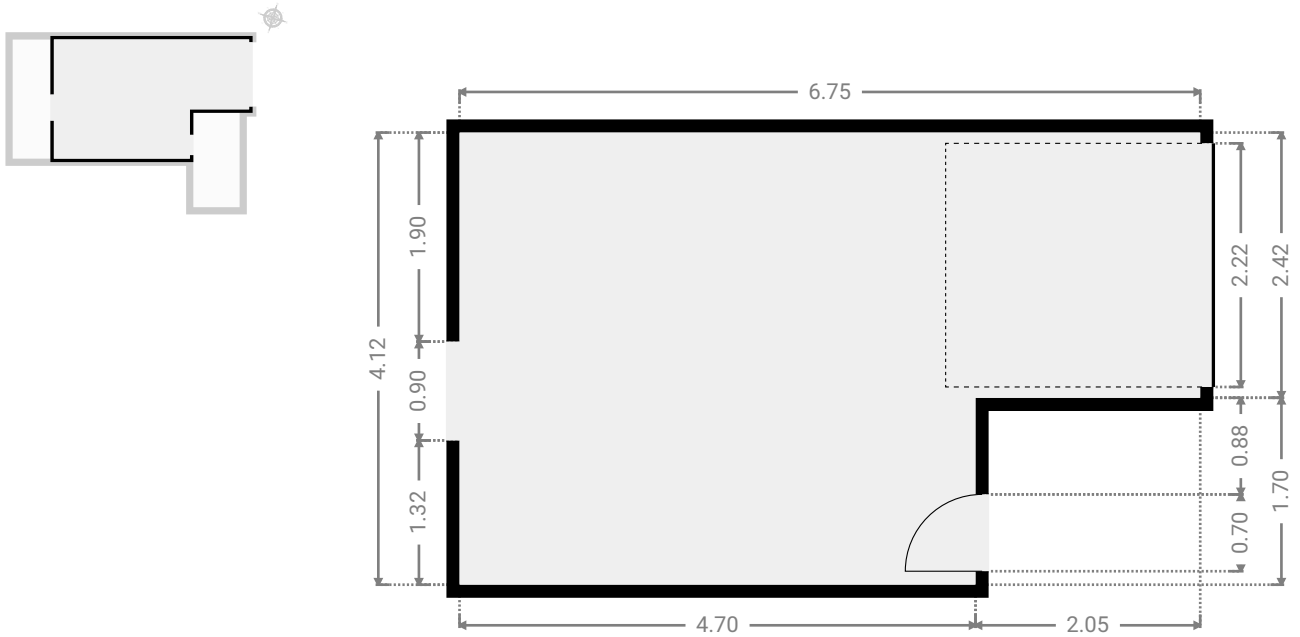

## ▼ Rangement 1 Sous-sol

LARGEUR : 1.60 m • LONGUEUR : 3.26 m  
SURFACE : 5.21 m<sup>2</sup> • PÉRIMÈTRE : 9.72 m

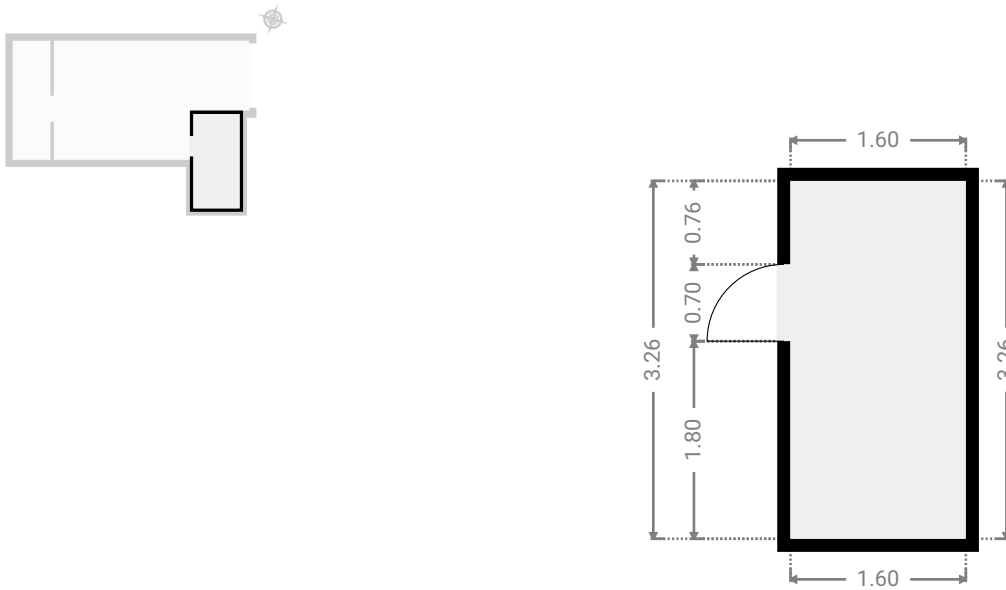

## ▼ Rangement 2 Sous-sol

LARGEUR : 1.30 m • LONGUEUR : 4.12 m  
SURFACE : 5.36 m<sup>2</sup> • PÉRIMÈTRE : 10.84 m

